

# 300 Hp-Ski Model



Six bonnes raisons de choisir un moteur MarineDiesel pour votre prochaine saison.

1. Sortie d'eau facilitée, 20 à 30% de couple en plus et ce dès 1700 trmn par rapport au 5.7/5.8/6.0L essence MPI (couple à 3000trmn).
2. Consommation réduite -30% + cout inférieur du gazole.
3. Longévité, moteur refroidi à l'eau douce, boîtier à double thermostats.
4. Sécurité, aucun risque d'explosion, conformité avec les Affaires Maritimes.
5. Facilité d'entretien, pas d'électronique, filtre à huile déporté.
6. Souplesse des manoeuvres, inverseur 100% hydraulique.

## Spécifications techniques :

- Puissance maxi \_\_\_\_\_ 250CV & 300 CV
- Couple \_\_\_\_\_ 620 & 680Nm @ 1700 trmn
- Trmn maxi \_\_\_\_\_ 3600
- Cylindrée \_\_\_\_\_ 6.5L V-8
- Alésage & course \_\_\_\_\_ 103 X 97mm
- Compression \_\_\_\_\_ 18.0:1
- Type d'injection \_\_\_\_\_ Indirect
- Système électrique \_\_\_\_\_ 12V
- Alternateur \_\_\_\_\_ 105 amp

## Equipements standards

- Joints secs collecteurs à coudes d'échappements
- Coudes d'échappements en inox, sortie 4"/102mm
- Raccordement facile pour rinçage à l'eau douce
- Echangeur de température eau douce/mer
- Double refroidisseur d'huile moteur et hydraulique
- Compresseur (supercharger) type Lysholm
- Refroidisseur d'air (intercooler) à 4 étages
- Démarreur monté position haute

Les moteurs Marine Diesel AB, H250HP-Ski & 300HP-Ski, remplaceront facilement tous les V-8 essence installés dans les bateaux de ski nautique & wake. Utilisant la base AM General fabricant du célèbre 4x4 US Hummer, ils sont aussi les seuls diesels sur le marché offrant les mêmes empâtements que les V-8 essence. De part leur configuration, nos moteurs permettent le raccordement direct aux lignes existantes des échappements, faisceau & instruments de votre moteur bateau.

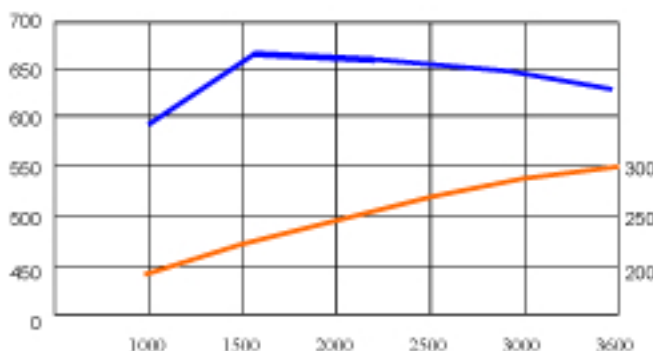

— CV — Couple Nm

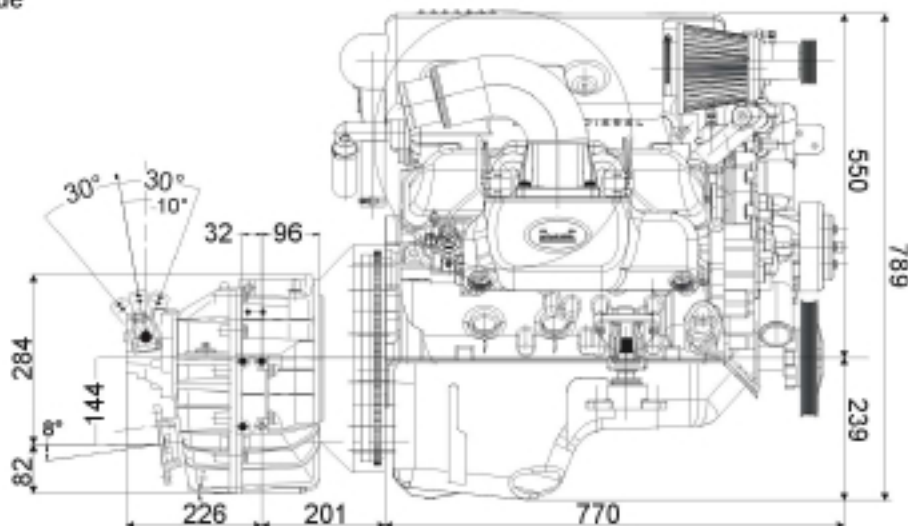

Gekko Europe

Contact us at; [www.gekkoeurope.com](http://www.gekkoeurope.com)

Phone: ++46 (0)70 437 75 20